

ISTRUZIONI DI MONTAGGIO / MOUNTING INSTRUCTIONS

- 1 - Fissare la staffa sagomata "A" nella parte posteriore del telaio utilizzando le 4 viti flangiate fornite M16x60 (*).
- 2 - Appoggiare il supporto "B". Controllare l'allineamento con la staffa "A". Eventualmente preparare gli spessori "C" e "D" necessari da interporre.

- 1 - Place the shaped bracket "A" onto the rear side of chassis using the 4 screws M16x60 (*).
- 2 - Place the bracket "B". Check the alignment with the bracket "A". If necessary, prepare the thickness "C" and "D" needed to be placed.

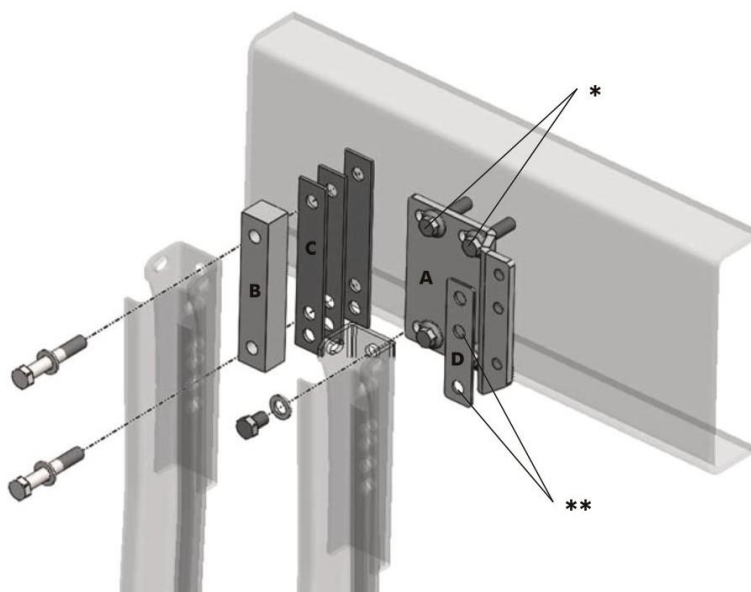

- 3 - Fissare la staffa sinistra del serbatoio utilizzando le viti M16x100 fornite nel kit e i rispettivi dadi originali. (coppia di serraggio 180Nm).
- 4 - Fissare la staffa destra del serbatoio utilizzando la vite M16x25 per il foro superiore. Interporre, se necessario, il distanziale "D" (coppia di serraggio 180Nm).
- 5 - Ultimare il montaggio con le viti originali **.
- 6 - Procedere al montaggio del serbatoio seguendo le istruzioni specifiche.

- 3 - Mount the LH bracket of the oil tank using the M16x100 screws supplied in the kit with the original nut. (tightening torque 180Nm).
- 4 - Mount the RH bracket of the oil tank using the M16x25 screw supplied in the kit for the upper hole. You can place spacer "D" if required. (tightening torque 180Nm).
- 5 - End the mounting with original screws **.
- 6 - Mount the oil tank using the specific instructions.



ATTENZIONE: tutte le operazioni relative al montaggio, devono essere eseguite **IN SICUREZZA** secondo le norme vigenti.
ATTENTION: all the operations related to the assembling of these components have to be carried out in respect of the current **SAFETY** regulations in place.