

MI 09704216053

**ISTRUZIONI DI MONTAGGIO**  
**ASSEMBLY INSTRUCTIONS**

**CODICE KIT**  
KIT CODE

**09704216053**

**POWERFUL MERCEDES G-100**

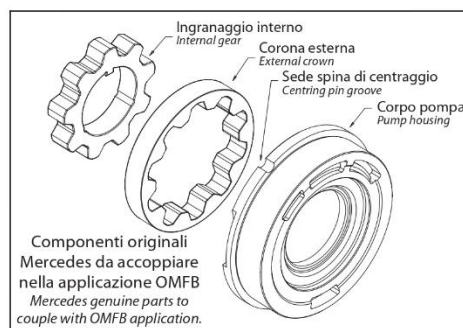
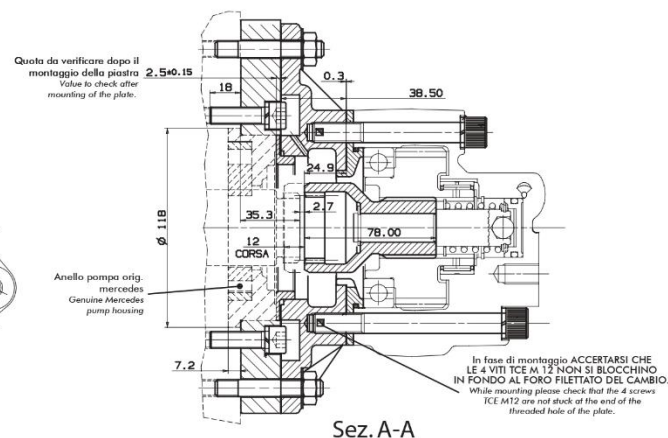
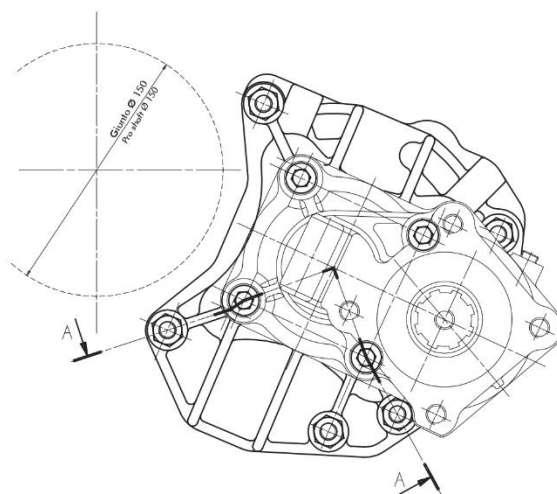

**ISTRUZIONI DI MONTAGGIO**

- 1) Togliere il coperchio posteriore del cambio, cercando di non sfilare la pompa di lubrificazione originale (raffigurata a destra). Se la pompa si sfilasse, rimontarla facendo riferimento alla spina di centraggio.
- 2) Montare la guarnizione, la piastra di conversione. Fissarla al cambio con n°4 viti complete di rondelle. Verificare battuta 2,5.
- 3) Interporre la guarnizione.
- 4) Montare la flangia e fissarla al cambio con prigionieri, rondelle e dadi.
- 5) E' quindi possibile installare la PTO 12-30-02131 secondo le solite modalita'.

**ASSEMBLY INSTRUCTIONS**

- 1) Remove the rear cover of the gearbox paying attention not to take out the genuine lube pump (as show in the right picture). If the pump gets loose, please re-fit it taking as reference the centring pin.
- 2) Mount the gasket and the conversion plate by means of 4 bolts and washers. Check the value of 2,5.
- 3) Fit the gasket.
- 4) Mount the flange to the gearbox with studs, washers and nuts.
- 5) Now is possible to mount the PTO 12.30.2131 as usual.